

Architettura di Von Neumann

- Dati e istruzioni in memoria (lettura e scrittura)
- Memoria accessibile per indirizzo
- Esecuzione sequenziale delle istruzioni

Programma “cablato”

- Per eseguire un programma, possiamo costruire i componenti logici in modo che il risultato sia quello voluto
- Questo è un modo di costruire il programma “cablato”, cioè in forma hardware, che non può essere modificato

Programma cablato

- è un sistema non flessibile, che può eseguire solo le operazioni predeterminate
 - Accetta dati e produce risultati
- Con circuiti generici, accetta dati e segnali di controllo che dicono cosa eseguire, e produce risultati
- Per ogni nuovo programma, basta dare i giusti segnali di controllo

Cos'è un programma?

- Una sequenza di passi
- Ad ogni passo, una operazione logica o aritmetica
- Per ogni operazione, un diverso insieme di segnali di controllo

Programmazione software

- Hardware generico più una parte che preleva il codice di una istruzione e genera i segnali di controllo corrispondenti
- Programmazione software
- CPU = interprete delle istruzioni + generico modulo per operazioni aritmetico-logiche

Memoria principale

- Possibilità di salti oltre che esecuzione sequenziale
- Operazioni che richiedono accesso a più dati in memoria
- Immagazzinare temporaneamente sia istruzioni che dati

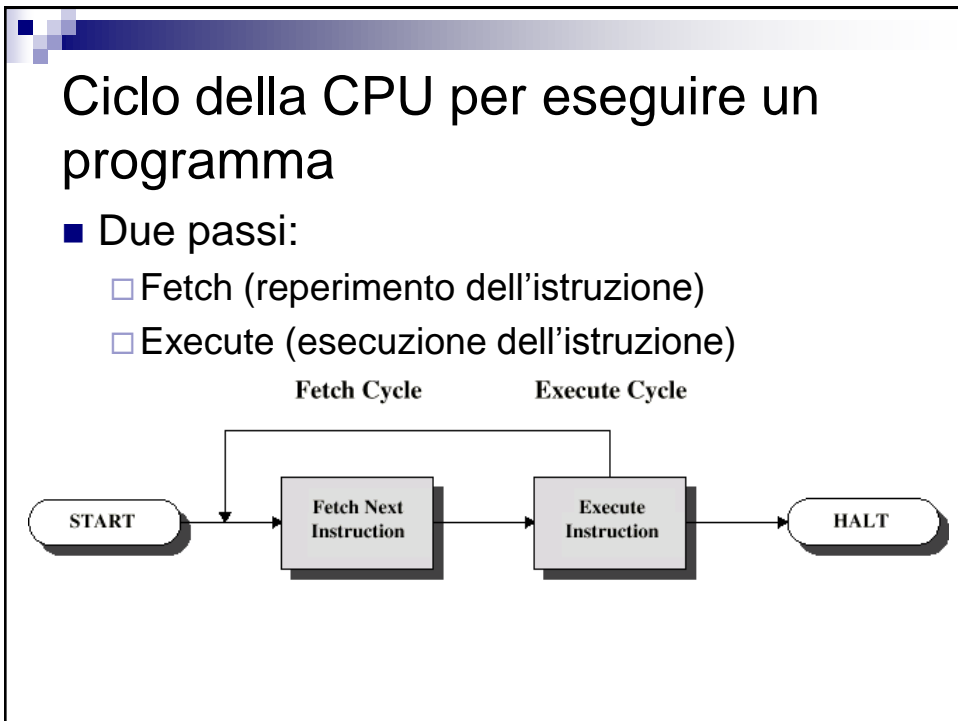
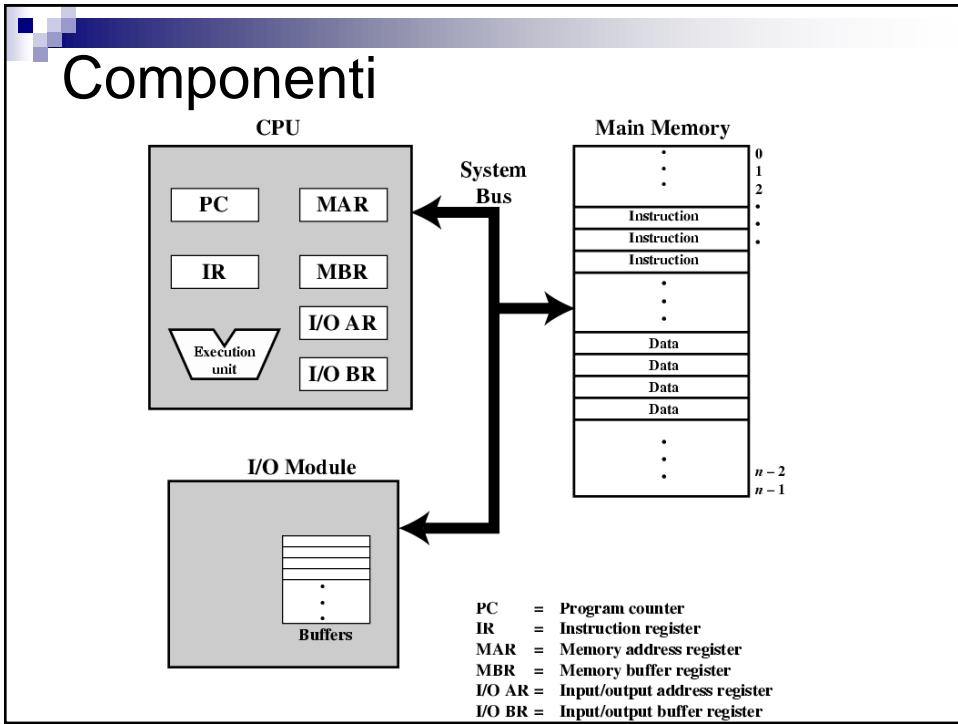

Fetch e execute

- Registro PC (program counter): indirizzo della cella di M contenente la prossima istruzione
- Prelievo dalla M, poi incremento di PC
- Esempio:
 - parole di M con 16 bit
 - PC contiene 300
 - CPU preleva l'istruzione nella cella 300, poi 301, poi 302, ...
- L'istruzione prelevata viene messa in IR (Instruction Register), poi l'operazione corrispondente viene eseguita

Operazioni di 4 tipi

- Processore-memoria
 - Trasferimento dati tra la CPU e la M
- Processore-I/O
 - Trasferimento dati tra CPU e I/O
- Elaborazione dati
 - Operazione logica o aritmetica sui dati
- Controllo
 - Può alterare la sequenza delle istruzioni
 - Esempio: prelievo istruzione dalla cella 149, che dice che la prossima istruzione è nella cella 182.

Esempio

- Ipotetica macchina con
 - Registri PC, IR, AC (accumulatore)
- Parole di M di 16 bit
- Dati e istruzioni di 16 bit
- Alcuni codici operativi (4 bit → 16 diversi codici)
 - 0001: carica in AC una cella di M
 - 0010: scrive in M il contenuto di AC
 - 0101: somma una cella di M ad AC
- 2^{12} celle indirizzabili in una istruzione (4096=4K)

Kilo, Mega, Giga, Tera, ...

- Byte = 8 bit
- Kilo, dal greco khiloi ($1000 = 10^3$)
 - $2^{10} = 1024 = 1K$ (vicino a 1000)
- Mega, dal greco mega (grande)
 - $1.000.000 = 10^6$
 - $2^{20} = 1.048.576$
- Giga, dal latino gigas (gigante)
 - $1.000.000.000 = 10^9$
 - 2^{30}
- Tera, dal greco tera (mostro)
 - 10^{12}
 - 2^{40}
- Peta, dal greco pente (5)
 - $1000^5 = 10^{15}$
 - 2^{50}

Esempio

- Somma di cella 940 e 941 e memorizzazione del risultato nella cella 941
- Tre istruzioni
- All'inizio PC contiene 300
- Celle di M in esadecimale

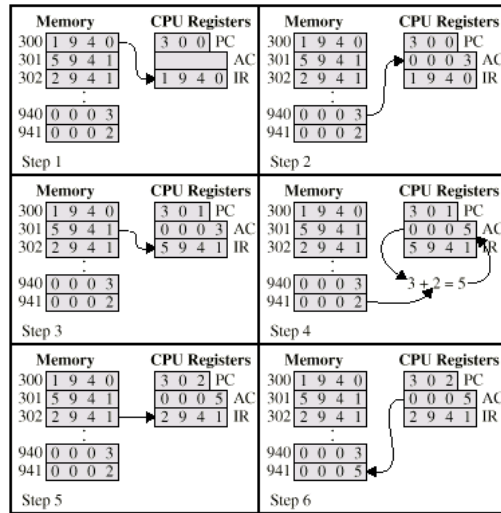

Ciclo di esecuzione

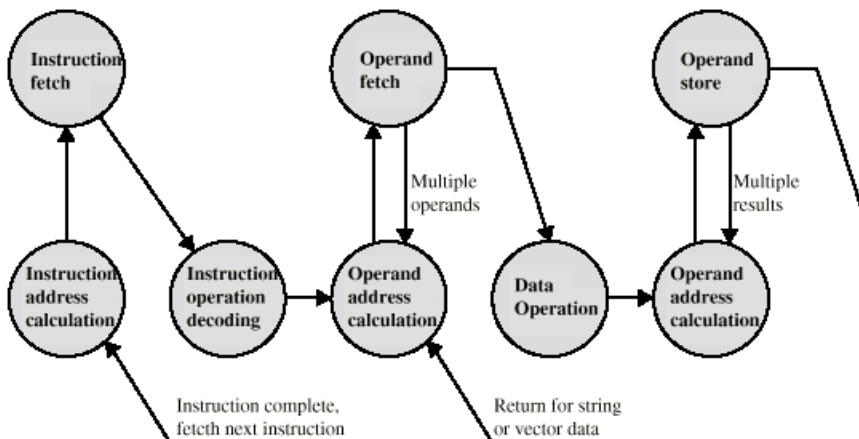

Interruzioni

- Meccanismo tramite il quale altri moduli (esempio I/O) possono interrompere la normale sequenza di esecuzione
- Tipiche interruzioni
 - Program
 - Esempio: overflow, division by zero
 - Timer
 - Generata da un timer interno alla CPU
 - I/O
 - Per segnalare la fine di un'operazione di I/O
 - Guasto hardware
 - Esempio: mancanza di alimentazione

Perché interrompere?

- Per migliorare l'efficienza della elaborazione
- Esempio:
 - Molti dispositivi esterni sono più lenti del processore
 - Per evitare che la CPU attenda la fine di un'operazione di I/O

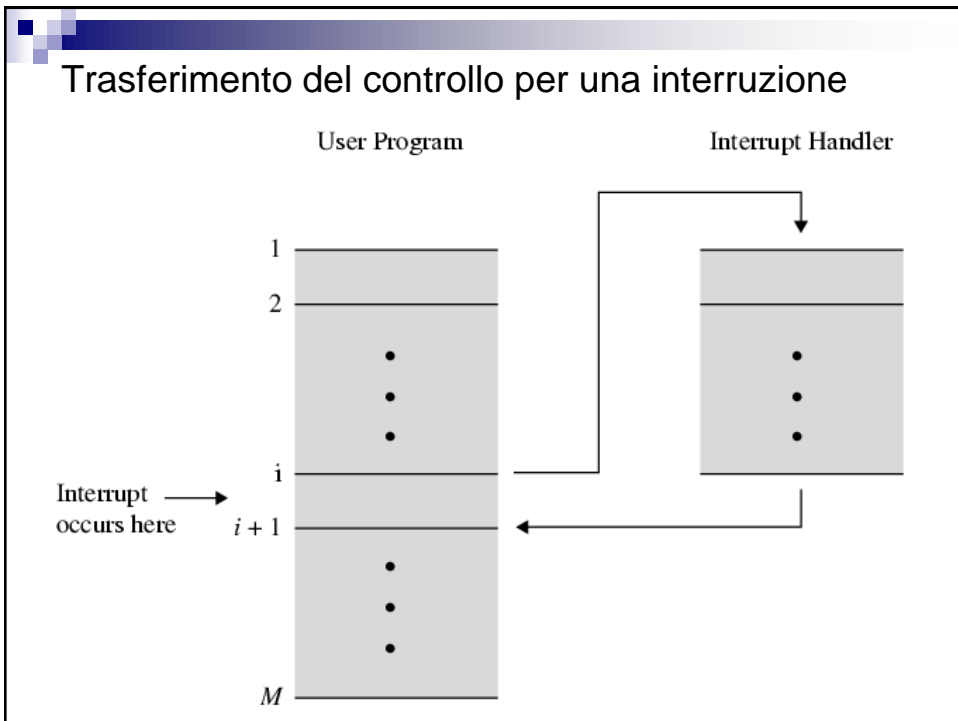
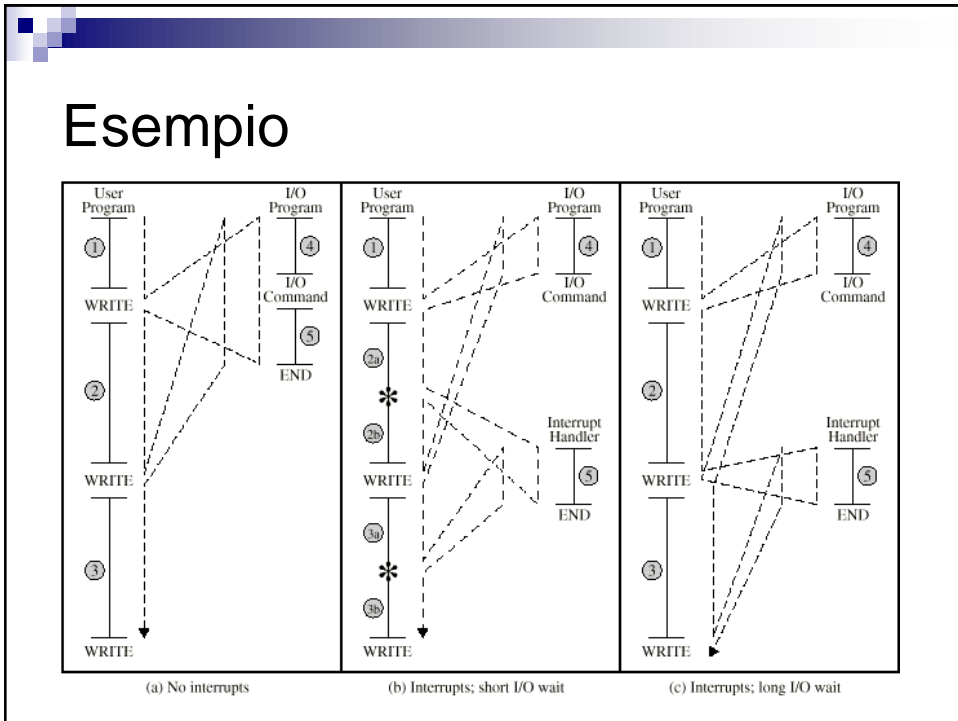

Ciclo di interruzione

- Aggiunto al ciclo di esecuzione
- La CPU controlla se ci sono interruzioni pendenti
- Se no, prende la prossima istruzione
- Se si:
 - Sospende l'esecuzione del programma corrente
 - Salva il contesto (es.: indirizzo prossima istruzione)
 - Imposta il PC all'indirizzo di inizio del programma di gestione dell'interruzione
 - Esegue il programma di gestione dell'interruzione
 - Rimette il contesto al suo posto e continua il programma interrotto

Ciclo di esecuzione con interruzioni

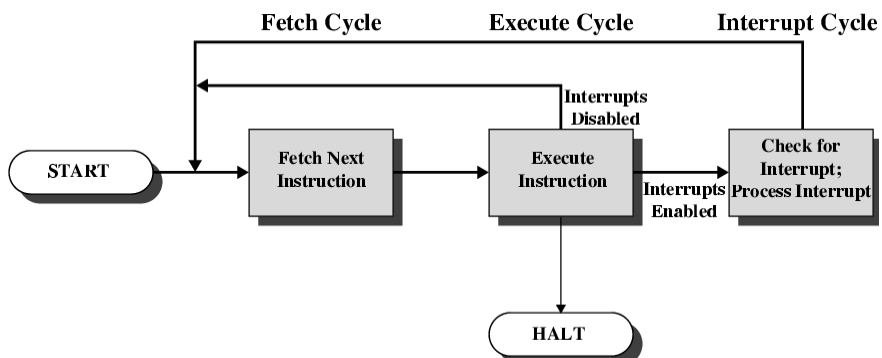

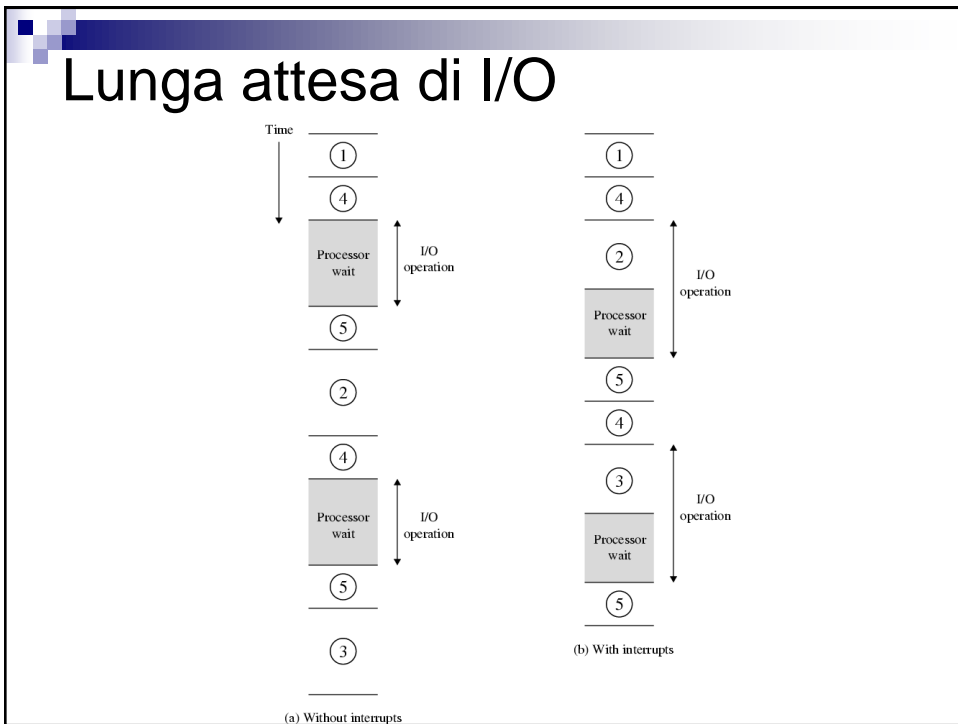
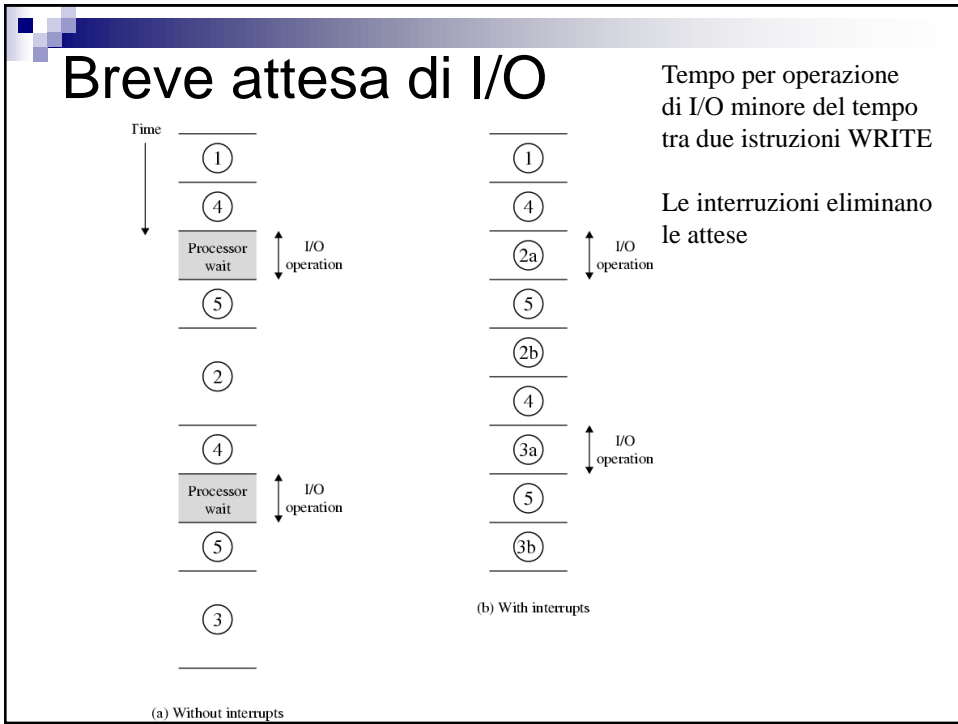

Ciclo con interruzioni

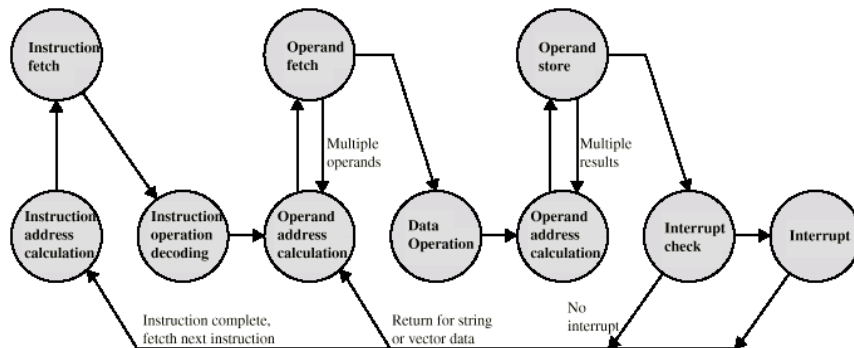

Interruzioni multiple

- Disabilitare le interruzioni
 - La CPU ignorerà altre interruzioni mentre gestisce la prima
 - Le interruzioni rimangono pendenti e sono controllate solo dopo che la prima è stata gestita completamente
 - Interruzioni gestite nella sequenza in cui sono richieste
- Definire delle priorità
 - Interruzioni con bassa priorità possono essere interrotte da interruzioni con priorità più alta
 - Quando l'interruzione con priorità più alta è stata gestita, la CPU ritorna all'interruzione precedente

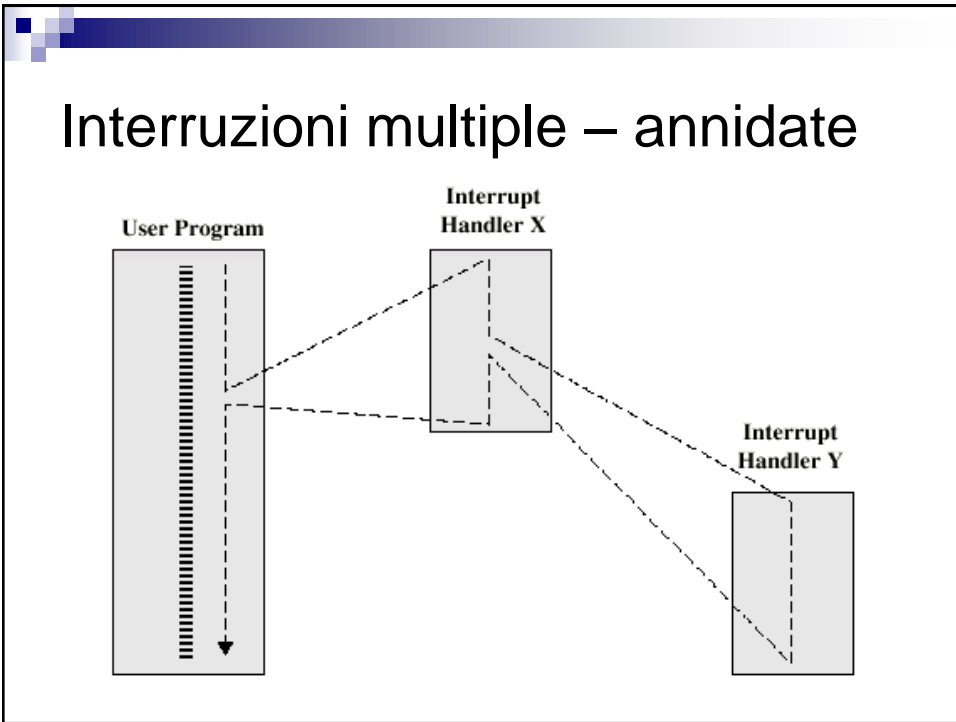
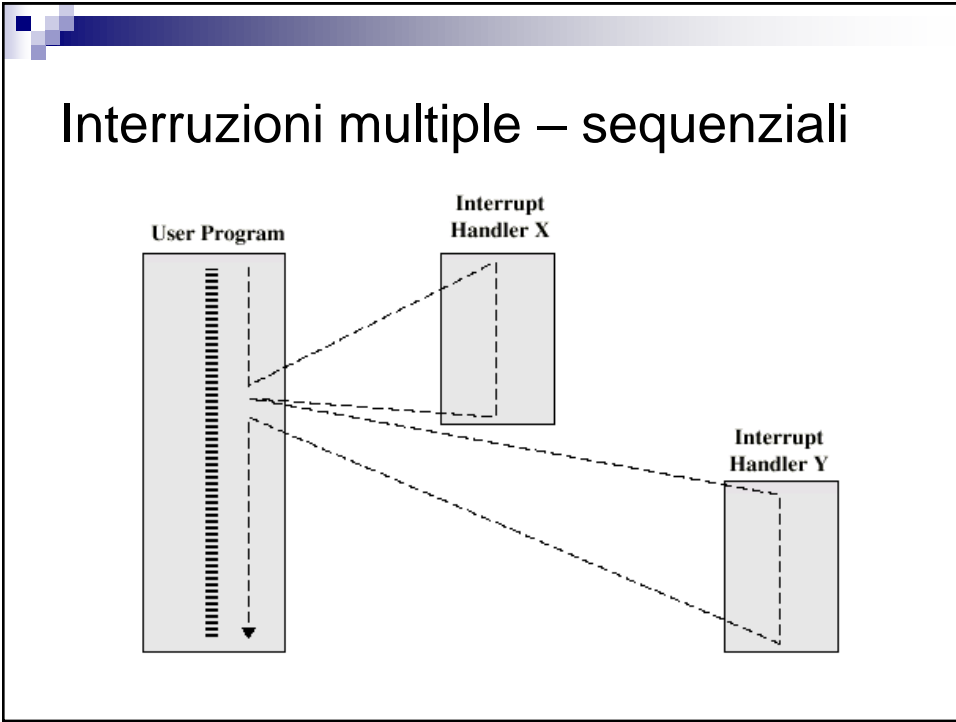

Connessioni

- Tutte le componenti di un calcolatore devono essere connesse
- Tipi diversi di connessione per diversi tipi di componente
 - Memoria
 - Input/Output
 - CPU

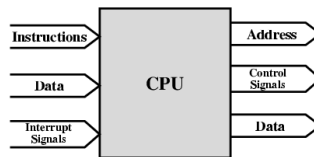
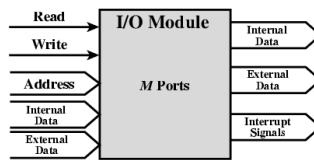
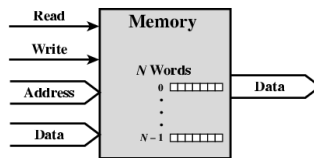

Connessioni per la memoria

- Riceve e spedisce dati (scrittura e lettura)
- Riceve indirizzi (di locazioni di M)
- Riceve segnali di controllo
 - Lettura
 - Scrittura

Connessioni dell' Input/Output (1)

- Modulo di I/O: simile ad una memoria dal punto di vista della CPU
- Output
 - Riceve dati dalla CPU
 - Manda dati alle periferiche
- Input
 - Riceve dati dalle periferiche
 - Manda dati alla CPU

Connessioni dell'Input/Output (2)

- Riceve segnali di controllo dalla CPU
- Manda segnali di controllo alle periferiche
- Riceve indirizzi dalla CPU (n.ro di porta per identificare una periferica)
- Manda segnali di interruzione

Connessioni per la CPU

- Legge istruzioni e dati
- Scrive dati (dopo l'elaborazione)
- Manda segnali di controllo alle altre unità
- Riceve segnali di interruzione

Connessioni

- Da M a CPU: la CPU legge un'istruzione o un dato dalla M
- Da CPU a M: la CPU scrive un dato in M
- Dall'I/O alla CPU: la CPU legge i dati di una periferica
- Dalla CPU all'I/O: la CPU invia dati ad una periferica
- Dall'I/O alla M o viceversa: accesso diretto alla M da parte di un dispositivo di I/O

Bus

- Collega due o più dispositivi
- Mezzo di trasmissione condiviso
- Un segnale trasmesso da uno dei dispositivi collegati ad un bus è disponibile a tutti gli altri
- Solo un dispositivo alla volta può trasmettere, altrimenti i segnali si sovrappongono
- Più linee di comunicazione, ogni linea trasmette uno 0 o un 1
- Insieme, più linee trasmettono in parallelo numeri binari
 - Esempio: dato da 8 bit trasmesso in parallelo da un bus a 8 bit

Bus di sistema

- Connette CPU, I/O, M
- Da 50 a qualche centinaio di linee (ampiezza del bus)
- Tre gruppi di linee
 - Dati: su cui viaggiano i dati (bus dati)
 - Indirizzi
 - Controllo

Bus dati

- Trasporta i dati (o le istruzioni)
- L'ampiezza è importante per l'efficienza del sistema
 - Se poche linee, più accessi in M per prendere un dato

Bus indirizzi

- Indica la sorgente o la destinazione dei dati
 - Es.: la CPU vuole leggere un dato dalla M
- L'ampiezza determina la massima quantità di M indirizzabile

Bus di controllo

- Per controllare accesso e uso delle linee dati e indirizzi
 - M write: scrittura dei dati sul bus alla locazione di M
 - M read: mette sul bus i dati della locazione di M
 - Richiesta bus: un modulo vuole il controllo del bus
 - Bus grant: è stato concesso il controllo ad un modulo
 - Interrupt request: c'è una interruzione pendente
 - Clock: per sincronizzare le operazioni

Schema di interconnessione a bus

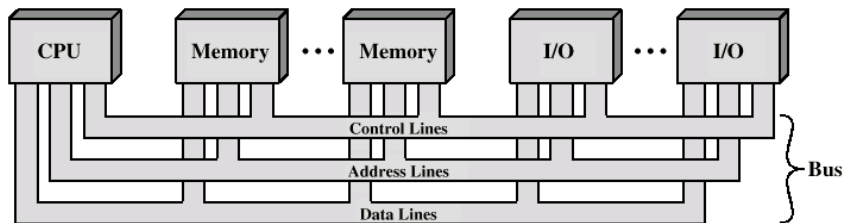

Uso del bus

- Se un modulo vuole inviare dati ad un altro, deve:
 - Ottenere l'uso del bus
 - Trasferire i dati sul bus
- Se un modulo vuole ricevere dati da un altro modulo, deve:
 - Ottenere l'uso del bus
 - Trasferire una richiesta all'altro modulo sulle linee di controllo
 - Attendere l'invio dei dati

Bus singoli e multipli

- Se un solo bus, possibilità di ritardo e congestione
- Molti sistemi usano più bus per risolvere questi problemi

Bus multipli

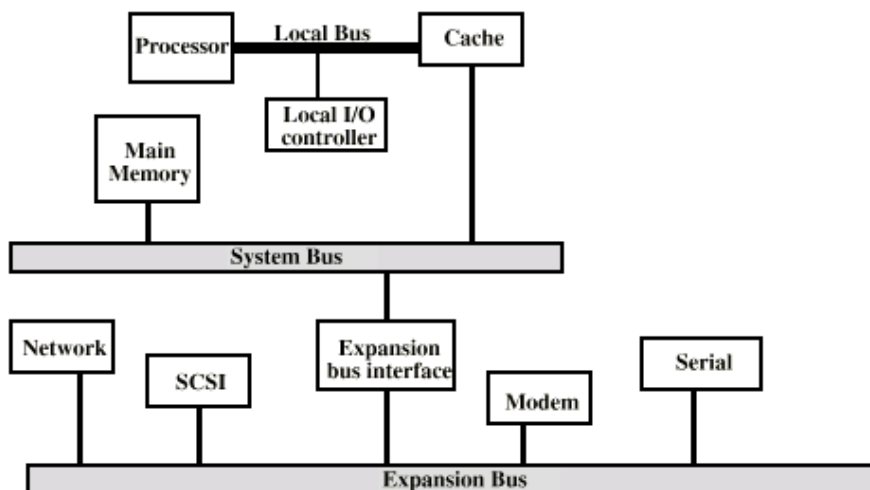

Bus multipli

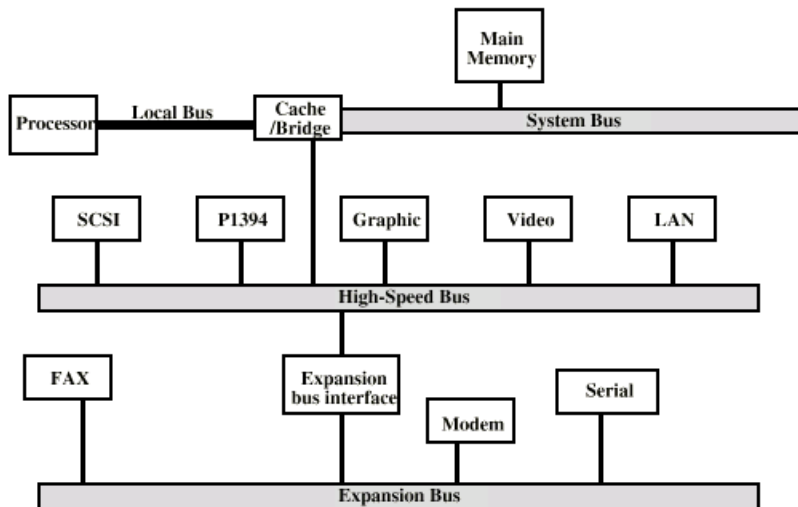

Temporizzazione

- Coordinazione degli eventi su un bus
- Sincrona
 - Eventi determinati da un clock
 - Una linea di clock su cui viene spedita una sequenza alternata di 0 e 1 di uguale durata
 - Una singola sequenza 1-0 è un ciclo di clock
 - Tutti i dispositivi connessi al bus possono leggere la linea di clock
 - Tutti gli eventi partono dall'inizio di un ciclo di clock